

MAGNETVENTIL FÜR EXPLOSIONSGEFÄHRDETE BEREICHE (ATEX)

SERIEN: N  

Die im Folgenden aufgeführten Magnetventile können mit Ankersystem in explosionsgeschützter Ausführung Klasse EEx m II 2GD T4 ausgestattet werden.

D223 - D224 - D225	⇒ vgl. Seite 04
D262/263	⇒ vgl. Seite 11
D362/363	⇒ vgl. Seite 16
D298/D299	⇒ vgl. Seite 35
D204 ÷ D222 (Edelstahl und Messing)	⇒ vgl. Seite 38
D326	⇒ siehe M&M Schrägsitzventilkatalog

- Zwangsgesteuerte Ventile nicht verfügbar
- Handnotbetätigung und NO Ausführung nicht verfügbar
- MAX. Nennweite Ø 3 mm
- Die Leistung des ATEX-Ankersystems erreicht max. 10 barg

TECHNISCHE SPEZIFIKATIONEN DES ANKERSYSTEMS

Werkstoff Anker: Edelstahl
Werkstoff Dichtung: FKM

TECHNISCHE SPEZIFIKATIONEN DER SPULE

Spulen sind mit nicht entfernbaren Vergusskapselung und Kabel 3 m Länge ausgestattet
Kabeltyp: H05V2V2-F 3G1
Schutzart: IP 65
Spulentemperaturklasse: "F" EN 60730
Spannungstoleranz: -10% ÷ +10%
Einschaltdauer: Dauerbetrieb
Schutzklasse: EEx m II 2GD T4



z. B. Bez. D262DVC 24v DC (Zulässiger Differenzdruck 24 bar MAX.) mit ATEX-Ankersystem ⇒ **N262DVC N253** (Zulässiger Differenzdruck 10 bar MAX.)

AUSWAHLTABELLE	BEZEICHNUNG	Spannung	Leistungs- aufnahme	Temperatur- klasse	Umgebungstemperatur		Medientemperatur		ED	Sicherung ^①
					min	max	min	max		
	N253	24v DC	10,1 w	F	-20°C	+50°C	-20°C	+80°C	100%	800
	N203	24v 50/60Hz	7,2 VA							800
	N403	110v - 50Hz	9,1 VA							200
	NK03	120v - 60Hz	8,6 VA							200
N703	230v - 50Hz	8,5 VA	100							

SICHERHEITSHINWEISE

- Die elektrische Absicherung ist mittels Sicherung entsprechend der Tabelle oder mit einer anderweitig geeigneten Vorrichtung vorzunehmen. Das Fehlen von elektrischen Absicherungen ist nicht in Übereinstimmung mit Sicherheitsrichtlinien (EG Richtlinien 94/9/EC und 1999/92/EC) und könnte Explosionen verursachen.
- Die Ex-Zulassung ist nur gültig, wenn die Ventile als Komplettprodukt vom Hersteller bezogen werden. Reparaturen können nur vom Hersteller durchgeführt werden (ein Ventil ist ein geschlossenes System nach der Richtlinie 94/9/EC).

Sonderausführungen können gerne angefragt werden. Für weitere Informationen setzen Sie sich mit M&M Verkaufsabteilung in Verbindung.

2/2 WEGE SERVOGESTEUERTES MAGNETVENTIL, G 1/4" ÷ G 1"

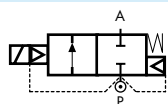

stromlos geschlossen

TYP: B203/204/205/206/222

TECHNISCHE SPEZIFIKATIONEN

Medien: Wasser, Öl, Luft
Medientemperatur: -10°C ÷ +90°C
Umgebungstemperatur: -10°C ÷ +50°C
Werkstoff Ventilkörper: Messing (CW617N EN 12165)
Werkstoff Anker: Edelstahl
Werkstoff Ankerdichtung: NBR
Werkstoff Membrane: NBR
Spuleleistungsaufnahme: AC 10VA (Betrieb)
AC 16VA (Anzug)
DC 7W
Schutzart: IP 65 (mit Gerätestecker)

WEITERE AUSFÜHRUNGEN

Stromlos geöffnet (NO) (z.B. Bez. RB206DBY)
Handnotbetätigung (z.B. Bez. B204DBZM)
Regulierbare Schließdämpfung (nur für B206DBYV und B222DBYV)
EPDM-Dichtung für Luft und Heißwasser bis MAX 120°C (z.B. Bezeichnung B204DEZ)
FKM für Luft, Wasser und Öl bis MAX 130°C (z.B. Bez. B204DVZ)
Ausführung mit Tubus ø 14,5 und Spule Serie 7000 auf Anfrage (z.B. Bezeichnung D205DBZ)
Ausführung für Vakuum Differenzdruck MIN -0,2 bar / MAX -0,95 bar (z.B. Bez. D203DBZL, nur mit Tubus ø 14,5)



AUSWAHLTABELLE

VENTIL	G Anschluss	Nennweite	Kvs-Wert	Zulässiger Differenzdruck			MAGNETSPULE	
				min	max AC	max DC	Bezeichnung	[Volts/Hz]
Bezeichnung	[ISO 228 G]	[mm]	[l/min]	[barg]	[barg]	[barg]	Bezeichnung	[Volts/Hz]
B203DBZ	1/4"	13	26	0.3	16	16	2250	24v DC
B204DBZ	3/8"	13	55	0.3	16	16	2200	24v 50/60Hz
B205DBZ	1/2"	13	63	0.3	16	16	2400	110v 50Hz - 120v 60Hz
B206DBX kompakt	3/4"	21	100	0.3	16	16	2600	200v 50Hz - 220v 60Hz
B206DBY	3/4"	25	140	0.3	16	16	2700	230v 50Hz - 240v 60Hz
B222DBY	1"	25	160	0.3	16	16		

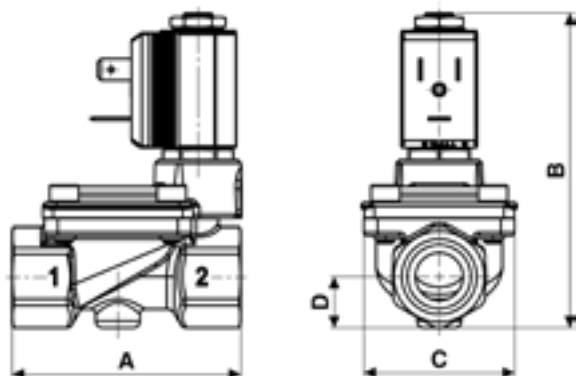

Durchflussrichtung über Sitz 1 → 2

MASSE & GEWICHTE

G Anschluss	A	B	C	D	Gewicht
[ISO 228 G]	[mm]	[mm]	[mm]	[mm]	[kg]
1/4"	67	90	45.6	15	0.4
3/8"	67	90	45.6	15	0.4
1/2"	67	90	45.6	15	0.4
3/4" kompakt	82	105	51.6	20.25	0.6
3/4"	96	115	72	23	1.2
1"	96	115	72	23	1.2